



Das rustikale Profil der "Arumar 68 Retro"-Design-Serie ist besonders für Häuser mit klassischer Architektur geeignet. Die Fenster bieten durch ihre modernen technischen Eigenschaften hervorragende Isolierwerte ohne das historische Erscheinungsbild zu stören.



Das dreifach-verleimte tiefenimprägnierte Fenster besitzt Holz- und Aluminiumleisten gegen Regen. Die Beschläge können verdeckt eingebaut werden.



Arumar 68 Retro

Innenöffnendes vacuum-tiefenimprägniertes Holzfenster

PROFIL IV68

Zarge: 68x78 mm

Flügel: 68x78 mm

Außen Fensterbrettnut 6x30mm, innen 12x30 mm

Metallbauteile

Beschläge: ROTO NT



Griffe: ROTO, Hoppe, Reguitti, Mandelli jt

Glas

2-fach Verglasung 24 mm ($U \geq 1,1 \text{ W/m}^2\text{K}$)

Glaseinbau mit Holzleiste und Silikondichtung.

Dichtung

2-Kamern rahmenumlaufende

Silikondichtung

Holzoberfläche

Farbe auf Wasserbasis oder Lasur

Griffposition

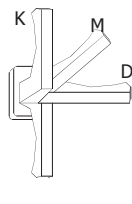

K- Kipp



M- Mikrobelüftung



D- Dreh



S- geschlossen

Sprossenvarianten

1. Durchgehend
2. Fensterinnern und außen
3. Dekorleisten außen
4. Im Fensterinnern

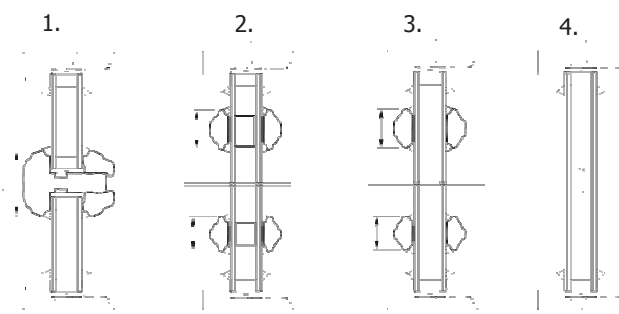

Öffnungsarten:

Innenblick!

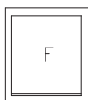

F - (Festverglast)
min Größe 330 x 330 mm

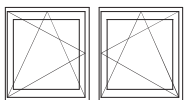

DK - Dreh/Kipp (Links/Rechts)
min max L=400...1710 mm H=408...2527 mm, Gewicht max 130 kg

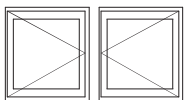

D - Dreh (Links/Rechts)
min max L=400...1710 mm H=408...2527 mm, Gewicht max 130 kg



KIPP - (Griff an der Oberseite)
min max L=330...2510 mm H=350...1927 mm, Gewicht max 80 kg

Triangular-Fenster

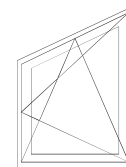

Rundbogen_Fenster

